

选型方式 How to order

JIS记号
过滤减压阀

带逆流功能
过滤减压阀

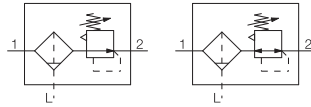

将过滤器和减压阀一体化, 省空间, 省配管。
带逆流功能, 内置将出口侧的压缩空气快速排放的结构。

例停止供气, 减压阀的入口压力向大气开放, 作为安全保证措施, 可以将减压阀出口侧的残余压缩空气排放。

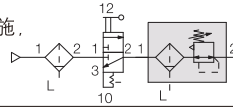

AW 30 K - 03 BE - - B

① ② ③ ④ ⑤ ⑥

• 可选项、标准: a~i每项选择一个。
• 可选项、标准品记号: 请按照数字字母顺序顺次并记。
例) AW30K-03BE-1N-B



	记号	内容	① 主体尺寸						
			20	30	40	45	50	60	
② 带逆流功能	无记号	无逆流功能	●	●	●	●	●	●	
	K	带逆流功能	●	●	●	●	●	●	
③ 螺纹种类	无记号	Rc	●	●	●	●	●	●	
	N	NPT	●	●	●	●	●	●	
	F	G	●	●	●	●	●	●	
④ 接管口径	01	1/8	●	—	—	—	—	—	
	02	1/4	●	●	●	—	—	—	
	03	3/8	—	●	●	—	—	—	
	04	1/2	—	—	●	—	—	—	
	06	3/4	—	—	—	●	●	●	
	10	1	—	—	—	●	●	●	
⑤ 可选项	a 安装	无记号	无安装可选项						
		B	带托架						
		H	带安装螺母(用于面板安装)						
	b 浮子式自动排水器	无记号	无自动排水器						
		C	N.C.(常闭型)未加压时不排水						
		D	N.O.(常开型)未加压时排水						
	c 压力表	无记号	不带压力表						
		E	方形嵌入式压力表 (带限位指示器)						
		G	圆形压力表 (带限位指示器)						
		数字式压力开关	E1	输出规格: NPN 输出; 导线引出规格: 配线从下方引出					
			E2	输出规格: NPN 输出; 导线引出规格: 配线从上方引出					
	E3		输出规格: PNP 输出; 导线引出规格: 配线从下方引出						
E4	输出规格: PNP 输出; 导线引出规格: 配线从上方引出								
d 设定压力	无记号	0.05 ~ 0.85 MPa 设定							
	1	0.02 ~ 0.2 MPa 设定							
⑥ 标准准	e 杯体 ^{注11)}	无记号	聚碳酸酯杯						
		2	金属杯						
		8	带液位计金属杯						
		C	带杯体保护罩						
f 排水出口 ^{注14)}	J	带排水活门							
		冷凝水导管 1/8							
		冷凝水导管 1/4							
W	带倒钩接头排水活门								
g 排气结构	无记号	溢流型							
	N	非溢流型							
h 流动方向	无记号	流动方向→右							
	R	流动方向→左							

标准规格 Common specification

型号	AW20-B	AW30-B	AW40-B	AW45-B	AW60-B
接管口径	1/8、1/4	1/4、3/8	1/4、3/8、1/2	3/4、1	3/4、1
压力表连接口径 ^{注1)}	1/8				
使用流体	空气				
环境温度和使用流体温度 ^{注2)}	-5 ~ 60° C (未冻结)				
保证耐压力	1.5 MPa				
最高使用压力	1.0 MPa				
设定压力范围	0.05 ~ 0.85 MPa				
过滤精度	5 μm				
冷凝水贮留量 [cm ³]	8	25		45	
杯体材质	聚碳酸酯				
杯罩	准标准(钢带)	标准配备(聚碳酸酯)			
结构	溢流型				
质量 [kg]	0.20	0.36	0.66	0.72	2.05

注1) 在带方形嵌入式压力表、带数字式压力开关的场合，没有压力表连接螺纹。

注2) 带数字式压力开关的场合为-5 ~ 50° C。

可选型号 Option

杯体材质	冷凝水排出结构	冷凝水排出口	其它	型号					
				AW20-B	AW30-B	AW40-B	AW45-B	AW60-B	
聚碳酸酯	手动排出	带排水活门	—	C2SF-A	—	—	—	—	
		带倒钩接头排水活门	带杯体保护罩	C2SF-C-A	C3SF-A	—	C4SF-A	—	
		带倒钩接头排水活门	带杯体保护罩	—	C3SF-W-A	—	C4SF-W-A	—	
	自动排水 ^{注)} (自动排水器)	带冷凝水导管 (不带阀功能)	—	C2SF□-J-A	—	—	—	—	
		带冷凝水导管 (不带阀功能)	带杯体保护罩	C2SF□-CJ-A	C3SF□-J-A	—	C4SF□-J-A	—	
		常闭型(N.C.)	—	AD27-A	—	—	—	—	
金属	手动排出	带排水活门	—	C2SF-2-A	C3SF-2-A	—	C4SF-2-A	—	
		带排水活门	带液位计	—	—	C3LF-8-A	—	C4LF-8-A	—
		带冷凝水导管 (不带阀功能)	—	C2SF□-2J-A	C3SF□-2J-A	—	C4SF□-2J-A	—	
	自动排水 ^{注)} (自动排水器)	带冷凝水导管 (不带阀功能)	带液位计	—	—	C3LF□-8J-A	—	C4LF□-8J-A	—
		常闭型(N.C.)	—	AD27-2-A	AD37□-2-A	—	AD47□-2-A	—	
		常闭型(N.C.)	带液位计	—	—	AD37□-8-A	—	AD47□-8-A	—
常开型(N.O.)	—	—	—	AD38□-2-A	—	AD48□-2-A	—		
	带液位计	—	—	AD38□-8-A	—	AD48□-8-A	—		

注) 最低使用压力: N.O.型-0.1 MPa (AD38-A、AD48-A); N.C.型-0.1 MPa (AD27-A) 和 0.15 MPa (AD37-A、AD47-A)。杯体组件中包含杯体密封圈。

杯体组件型号中的□为配管螺纹种类(自动排水的场合为适用配管)。

无记号为Rc螺纹, N为NPT螺纹, F为G螺纹。(自动排水的场合, 无记号为ø10, N为ø3/8")

关于单位标记 psi、F 规格, 请另行咨询。

流量特性(代表值) Flow rate characteristics

条件: 进口压力0.7MPa

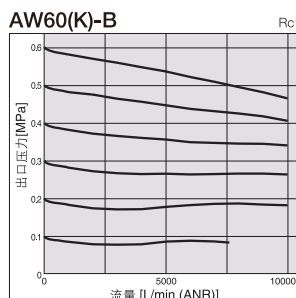
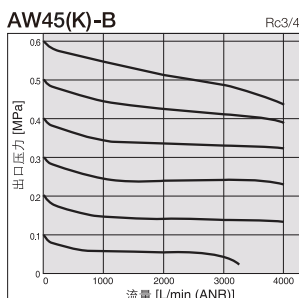
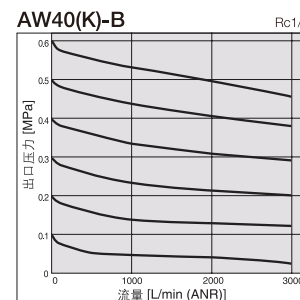
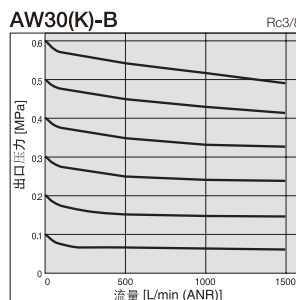
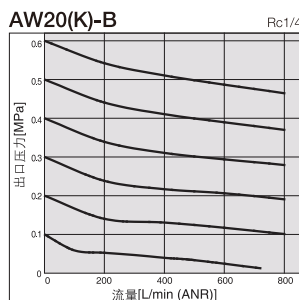
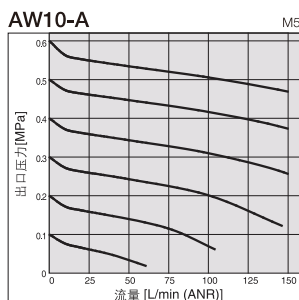

外形尺寸 Shape dimension figure

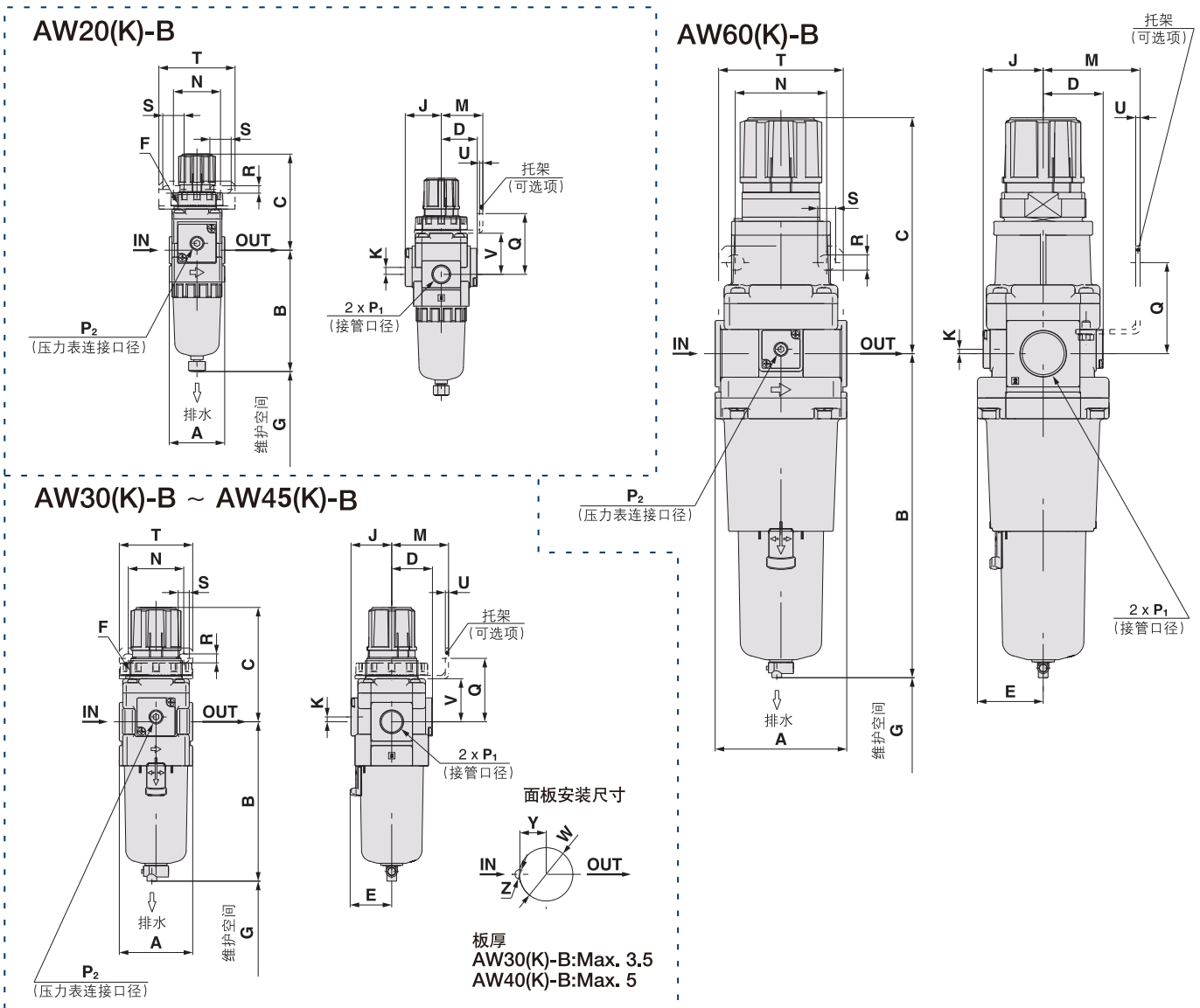

型号	标准规格											可选项规格							
												方形嵌入式压力表		数字式压力开关		圆形压力表		圆形压力表 (带有色环)	
	P_1	P_2	A	B	C ^{注1)}	D	E	F	G	J	K	H	J	H	J	H	J		
AW10-A	M5 x 0.8	1/16	25	59.9	47.4	12.5	—	M18 x 1	25	12.5	—	—	—	—	—	—	—	—	
AW20(K)-B	1/8, 1/4	1/8	40	87.6	72.4	26	—	M28 x 1	40	26	5	□28	27	□27.8	37.5	□37.5	62.5	□37.5	63.5
AW30(K)-B	1/4, 3/8	1/8	53	115.1	85.6	29.4	30	M38 x 1.5	55	29.4	3.5	□28	30.4	□27.8	40.9	□37.5	65.9	□37.5	66.9
AW40(K)-B	1/4, 3/8, 1/2	1/8	70	147.1	91.7	37.3	38.4	M42 x 1.5	80	37.3	1.5	□28	38.3	□27.8	48.8	□42.5	74.8	□42.5	74.8
AW45(K)-B	3/4, 1	1/8	75	149.1	93	35.5	38.4	M42 x 1.5	80	35.5	—	□28	38.3	□27.8	48.8	□42.5	73	□42.5	73
AW60(K)-B	3/4, 1	1/8	95	234.1	175.5	43.3	47.5	—	20	43.3	3.2	□28	44.3	□27.8	61.3	□42.5	80.8	□42.5	80.8



型号	可选项规格											准标准规格							
	托架安装尺寸						面板安装尺寸					带自动排水器	带倒钩接头	带冷凝水导管	金属杯	金属杯带冷凝水导管	带液位计金属杯	带液位计金属杯上带冷凝水导管	
	M	N	Q	R	S	T	U	V	W	Y	Z	B	B	B	B	B	B		
AW10-A	25	28	30	4.5	6.5	40	2	18	18.5	—	—	77.9	—	—	59.3	—	—		
AW20(K)-B	30	34	43.9	5.4	15.4	55	2.3	29.7	28.5	14	6	104.9	—	91.4	87.4	93.9	—		
AW30(K)-B	41	40	45.8	6.5	8	53	2.3	31.1	38.5	19	7	156.8	123.6	121.9	140.5	122.1	137.6	142.1	
AW40(K)-B	50	54	54	8.5	10.5	70	2.3	35.5	42.5	21	7	186.9	155.6	153.9	168.5	154.1	169.6	174.1	
AW45(K)-B	50	54	55.5	8.5	10.5	70	2.3	37	42.5	21	7	188.9	157.6	155.9	151.5	156	171.5	176	
AW60(K)-B	70	66	65.8	11	13	90	3.2	—	—	—	—	273.9	240.9	242.6	236.6	241.1	256.6	261.1	

注) 全长尺寸C为过滤减压阀的手轮处于非锁定状态的尺寸。

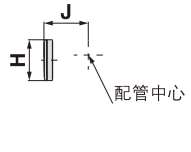
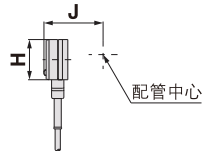
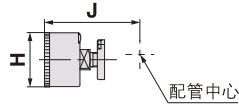
外形尺寸 Shape dimension figure

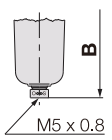
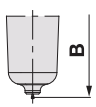
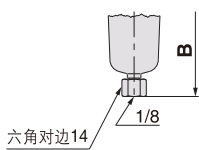
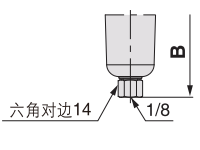
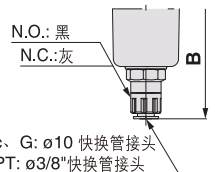
可选项	方形嵌入式压力表	数字式压力开关	圆形压力表	圆形压力表 (带有色环)
尺寸表				

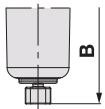
适合型号	AW10-A、AW20(K)-B		AW20(K)-B		AW30(K)-B ~ AW60(K)-B
可选项/标准规格	带自动排水器 (N.C.)	金属杯	带冷凝水导管	金属杯带冷凝水导管	带自动排水器 (N.O./N.C.)
尺寸表					 N.O.: 黑 N.C.: 灰 螺纹种类为Rc、G: $\phi 10$ 快换管接头 螺纹种类为NPT: $\phi 3/8$ "快换管接头

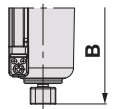
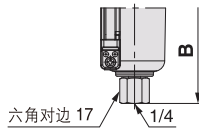
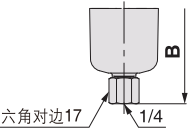
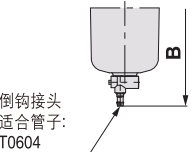
适合型号	AW30(K)-B ~ AW60(K)-B					
可选项/标准规格	金属杯	金属杯带冷凝水导管	带液位计金属杯	带液位计金属杯上带冷凝水导管	带冷凝水导管	带倒钩接头排水活门
尺寸表						 倒钩接头 适合管子: T0604